



RIEVO

SOLLEVIAMO IL TUO LAVORO



SMONTAGOMME

ANNO 2021

RIEVO divisione R & D di Stetal S.r.l. | Via L. Davia, 9D 40017 San Giovanni in Persiceto (BO) – Italia
www.rievo.it | sales@rievo.it

LA NOSTRA AZIENDA

Il marchio Rievo rappresenta la divisione ricerca e sviluppo del gruppo Stefal S.R.L., all'interno del quale si studiano e realizzano piattaforme per sollevamento e trasporto carichi leggeri per l'industria.

La divisione è nata con l'intento di progettare e fornire servizi personalizzati alle imprese per gli aspetti produttivi e logistici.

La mission di Rievo è quella di sviluppare nuovi prodotti per l'industria, sfruttando gli altissimi standard qualitativi impiegati dal gruppo Stefal, quindi un'unica filosofia, dove ogni risultato raggiunto diventa un nuovo punto di partenza.



Ricerca e sviluppo, progettazione, assemblamento, produzione, sono tutti realizzati in ITALIA, presso la ns. sede di San Giovanni In Persiceto.

Una linea di produzione organizzata e il nostro stock, ci permette di essere estremamente pronti e flessibili nelle richieste del cliente finale per quanto concerne la **velocità di fornitura**, anche nel caso di sollevatori personalizzati.

Nella fase post vendita continua a essere un alleato unico, controllando periodicamente i prodotti forniti, assicurando così al cliente un prodotto funzionale e costantemente aggiornato, affiancandolo per sviluppare nuove soluzioni d'efficiamento delle fasi lavorative, salvaguardando il vero valore aggiunto di tutte le aziende, ovvero le persone che le costituiscono.

Tutta la linea EVOLIFT è stata progettata per essere un aiuto tangibile e duraturo. EVO80 è stato testato per un anno nella nostra azienda manifatturiera prima di essere proposto al pubblico, migliorando così le sue criticità e integrandolo all'interno dei processi aziendali, diventando una risorsa preziosa alla quale è diventato impossibile fare a meno.



LINEA EVOLIFT

NORMATIVE

I sollevatori soddisfano tutte le normative CE e riportano targhetta attestante marcatura CE.

GARANZIA

I nostri prodotti sono coperti da garanzia per n° 12 mesi a partire dalla data di consegna.

PUNTI DI FORZA

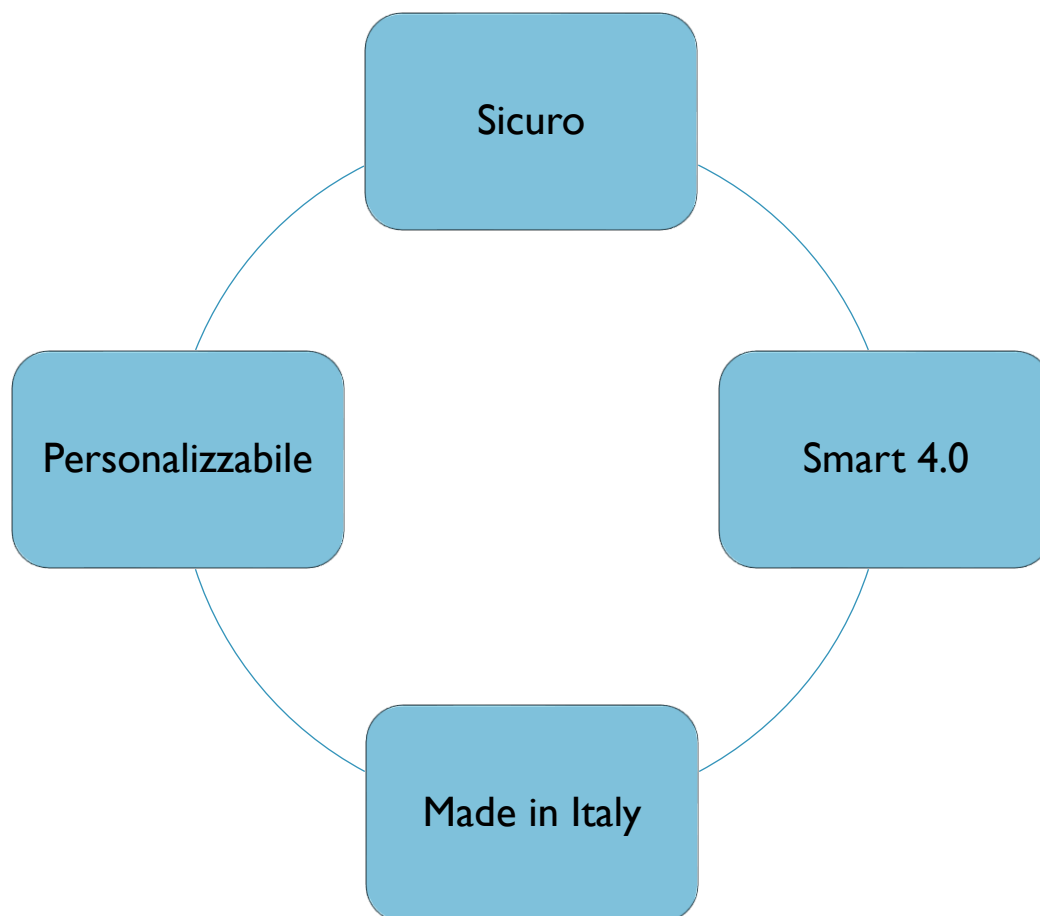

Il piano smonta gomme è utile nelle operazioni di montaggio e smontaggio di pneumatici.



Pensato per essere usato nelle officine per non sovraccaricare gli operatori con la movimentazione di pneumatici che possono essere molto pesanti.

Il piano consente il sollevamento fino alla quota desiderata.

L'allineamento tra il mozzo e il centro ruota è facilitato grazie al controllo elettronico in partenza e fermata, ottenuto per la presenza di una scheda soft start.

Mediante i rulli lo pneumatico può essere girato per poter facilmente allineare i bulloni alle proprie sedi.

Il piano è disponibile sia nella versione per gomma di automobile sia nella versione per gomma da autocarro., che possono essere installati sui sollevatori della nostra gamma fino ad una portata di 160 kg (su EVO200).



Su entrambe le versioni le forche sono regolabili tramite bracci scorrevoli in modo da potersi adattare alla maggior parte degli pneumatici, così come il blocco gomma, che ferma il carico sul piano in modo da aumentare la sicurezza delle movimentazioni.



OPTIONAL

MOTORULLI

È disponibile anche una versione motorizzata, con moto rulli, che consente il sollevamento e la rotazione della gomma in automatico, senza intervento manuale dell'operatore.

VIDEOCAMERA

È possibile installare una fotocamera che permette di effettuare le operazioni di allineamento in modo ancora più smart direttamente da dietro il manubrio del sollevatore.

TABLET E LETTORE BARCODE

Tramite il Tablet ed il lettore Barcode, non solo avrai tutte le informazioni di cui hai bisogno per facilitare l'attività, ottimizzandola secondo il paradigma di "fabbrica digitale", **ma sarà molto più semplice ed immediata la gestione documentale** e l'ottimizzazione dei flussi di informazioni interni all'azienda.

- Display: IPS LCD 8" 800 x 1280 IPS in Gorilla Glass
- Spazio Archiviazione: 32GB
- RAM: 2GB
- Sistema operativo: Windows 10 Home
- Batteria: 6000 mAh
- Tablet rugged resistente alle cadute
- Grado di protezione: IP65
- Barcode Reader: Adatto alla lettura di barcode 1D, connessione wireless con adattatore USB da 2.4GHz o tramite cavo.



EVO80

- Portata massima: 80 Kg
- Struttura in acciaio e alluminio per garantire robustezza ed al contempo grande leggerezza e maneggevolezza.
- Peso del carrello, senza accessori: da 30 Kg c.a. fino a 112 kg ca. (variabile in caso di zavorre)
- Salita e discesa motorizzata (velocità di 75mm/s) con cinghia dentata in gomma e trefoli d'acciaio
- Dispositivo di sicurezza anti-schiacciamento, in fase di discesa, su tutti i modelli
- Alimentazione 24V (2 batterie 12V 7Ah)
- Display LCD con indicazione carica delle batterie, voltaggio e percentuale di carica
- Elettronica dotata di "Soft-start" con rampa di accelerazione nella fase di salita e discesa dell'accessorio di sollevamento per consentire una maggiore precisione di posizionamento
- Gambe anteriori ribassate per favorire inserimento sotto bancali o simili
- Ruote anteriori e posteriori pivotanti con cuscinetti per una maggiore maneggevolezza e scorrevolezza
- Dispositivo di bloccaggio presente sulle ruote posteriori
- Sistema di recupero dell'energia in fase di discesa
- Autonomia di almeno 100 cicli di salita e discesa alla massima portata
- Ricarica completa in 6 ore tramite carica batterie in dotazione
- Assenza di olii, grassi per i meccanismi interni
- Assenza di componenti in teflon a bordo macchina
- Fusibile di sicurezza interno per la protezione del sistema in caso di malfunzionamenti, accessibile dall'esterno
- Dotazione a corredo della macchina: libretto uso e manutenzione, certificazione CE, elenco controlli svolti durante il collaudo, caricabatterie esterno 220V

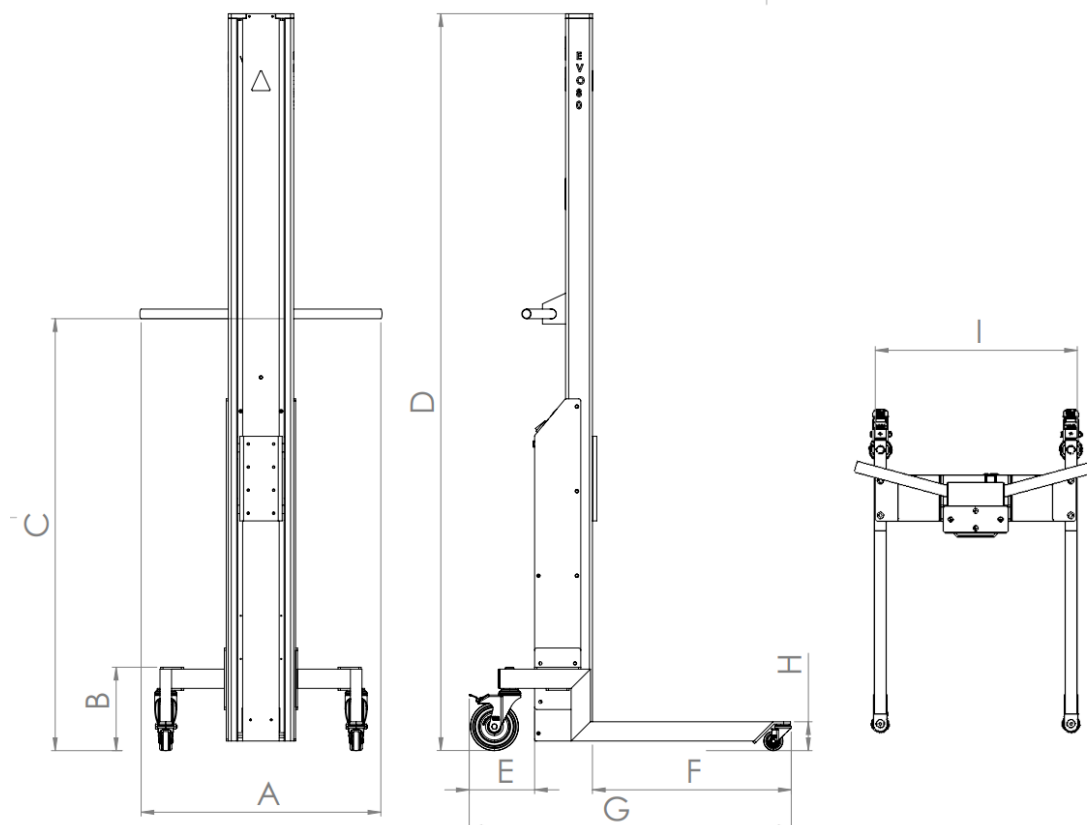

Codice sollevatore:	Misure mm										Peso Kg	Corsa carrello mm
	A	B	C	D	E	F	G	H	I			
EVO80 L	629	211	1124	1917	171	520	855	75	525	37	1635	
EVO80 M	629	211	1124	1536	171	520	855	75	525	34	1250	
EVO 80 S	629	211	1124	1236	171	520	855	75	525	30	950	

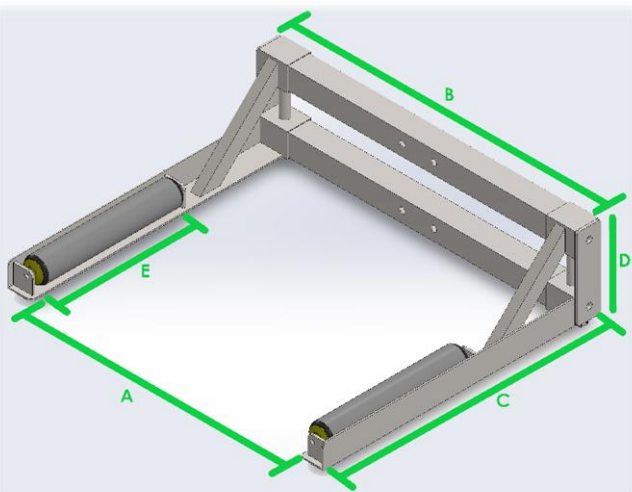
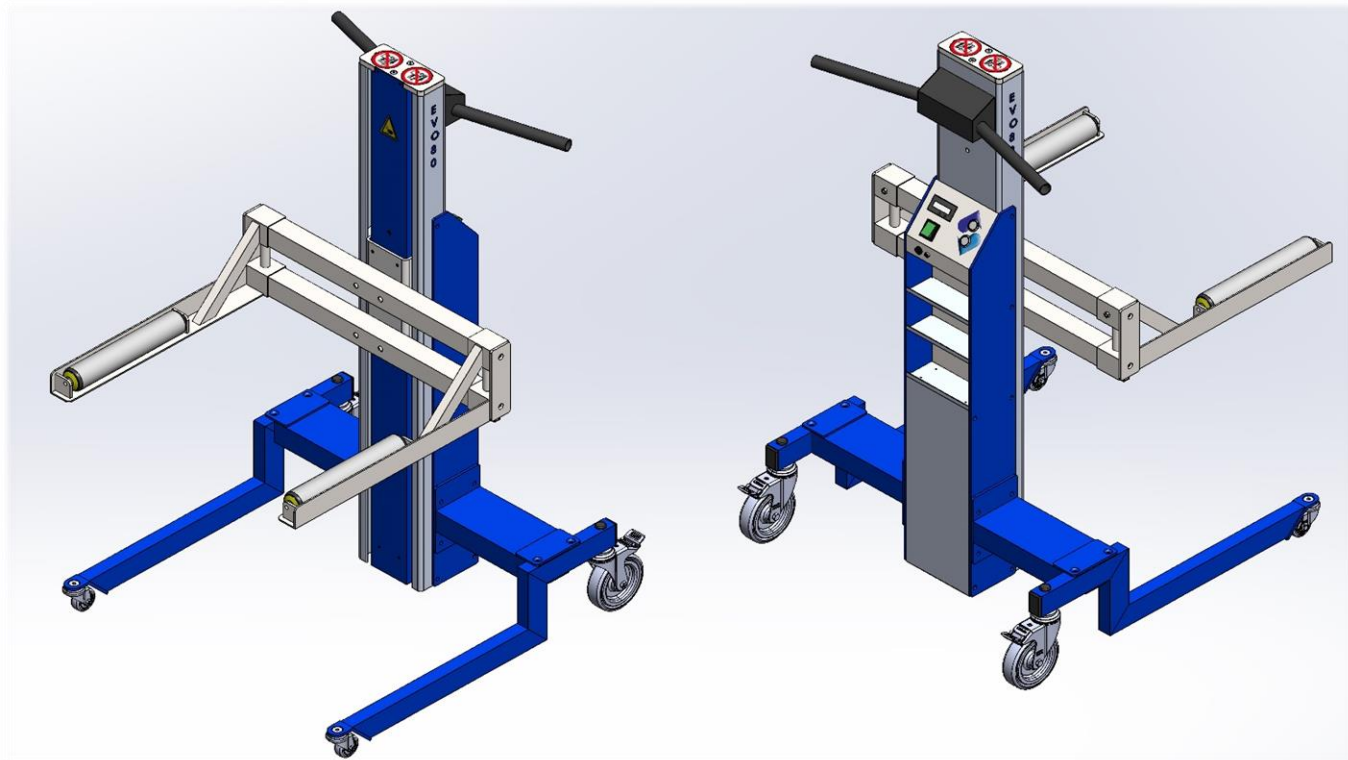

SMONTAGOMME						
Misure mm						Materiale
A	B	C	D	E	PORTATA	
160-560	670	575	185	300	45Kg	Ferro

Disponibile anche in versione zavorrata con gambe corte adatta ad operazioni di smontaggio gomme in fosse da officina:

- **LUNGHEZZA GAMBA CORTA: 240 mm**
- **SBALZO DEL PIANO RISPETTO ALLA GAMBA: 330 mm**

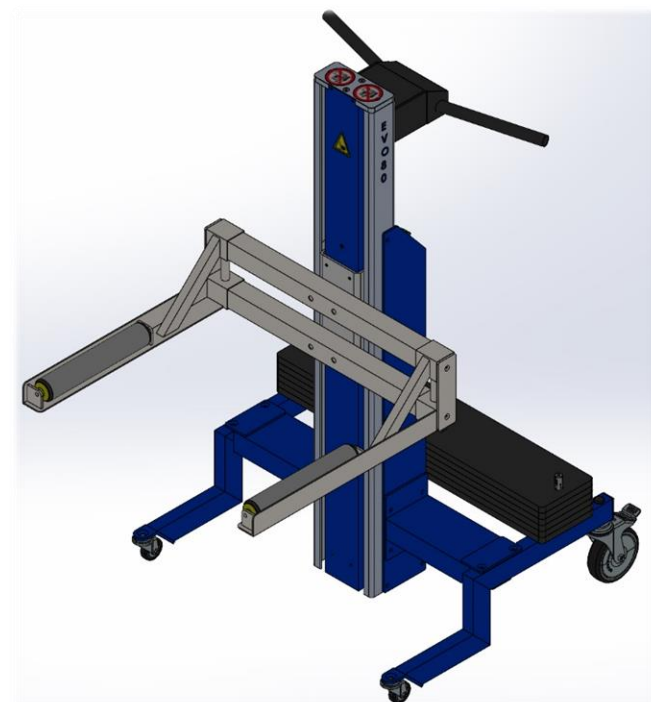

EVO100

- Portata massima: 100 Kg
- Struttura in acciaio e alluminio per garantire robustezza ed al contempo grande leggerezza e maneggevolezza.
- Peso del carrello, senza accessori: da 58 Kg c.a. fino a 150 kg ca. (variabile in caso di zavorre)
- Salita e discesa motorizzata (velocità da 75mm/s) con cinghia dentata in gomma e trefoli d'acciaio
- Dispositivo di sicurezza anti-schiacciamento, in fase di discesa, su tutti i modelli
- Alimentazione 24V (2 batterie 12V 26Ah)
- Display LCD con indicazione carica delle batterie, voltaggio e percentuale di carica
- Elettronica dotata di "Soft-start" con rampa di accelerazione nella fase di salita e discesa dell'accessorio di sollevamento per consentire una maggiore precisione di posizionamento
- Gambe anteriori ribassate per favorire inserimento sotto bancali o simili
- Ruote anteriori e posteriori pivotanti con cuscinetti per una maggiore maneggevolezza e scorrevolezza
- Dispositivo di bloccaggio presente sulle ruote posteriori
- Sistema di recupero dell'energia in fase di discesa
- Autonomia di almeno 100 cicli di salita e discesa alla massima portata
- Ricarica completa in 8 ore tramite carica batterie in dotazione
- Assenza di olii, grassi per i meccanismi interni.
- Assenza di componenti in teflon a bordo macchina
- Fusibile di sicurezza interno per la protezione del sistema in caso di malfunzionamenti, accessibile dall'esterno
- Dotazione a corredo della macchina: libretto uso e manutenzione, certificazione CE, elenco controlli svolti durante il collaudo, caricabatterie esterno 220V

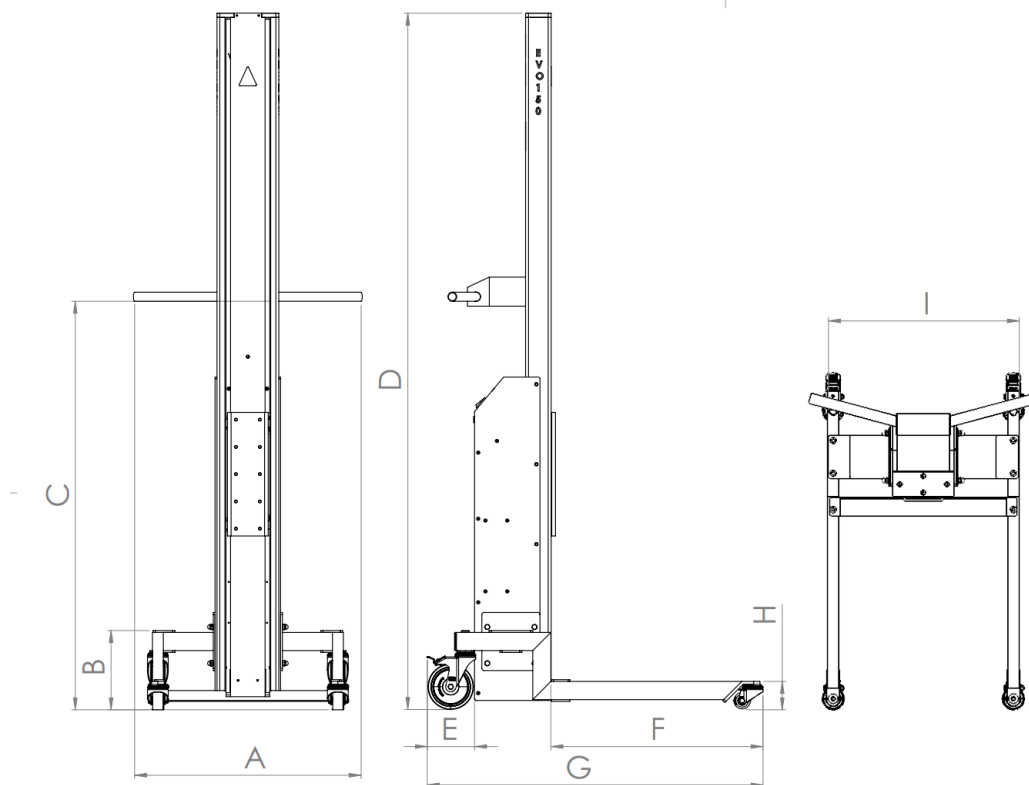

Codice sollevatore:	Misure mm										Peso Kg	Corsa carrello mm
	A	B	C	D	E	F	G	H	I			
EVO100 L	629	218	1125	1917	131	584	925	78	525	65	1510	
EVO100 M	629	218	1125	1536	131	584	925	78	525	62	1125	
EVO 100 S	629	218	1125	1236	131	584	925	78	525	58	825	

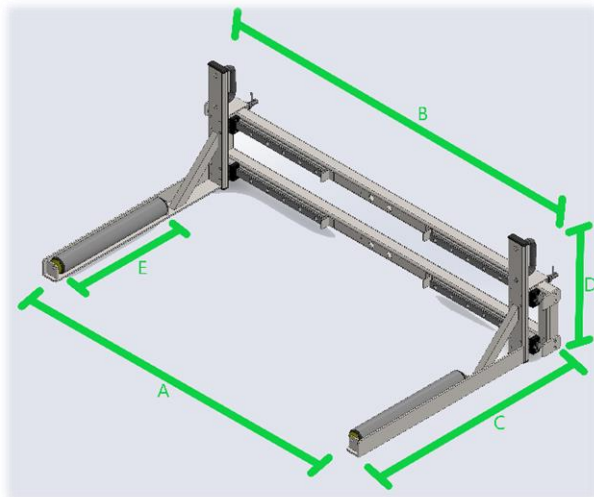
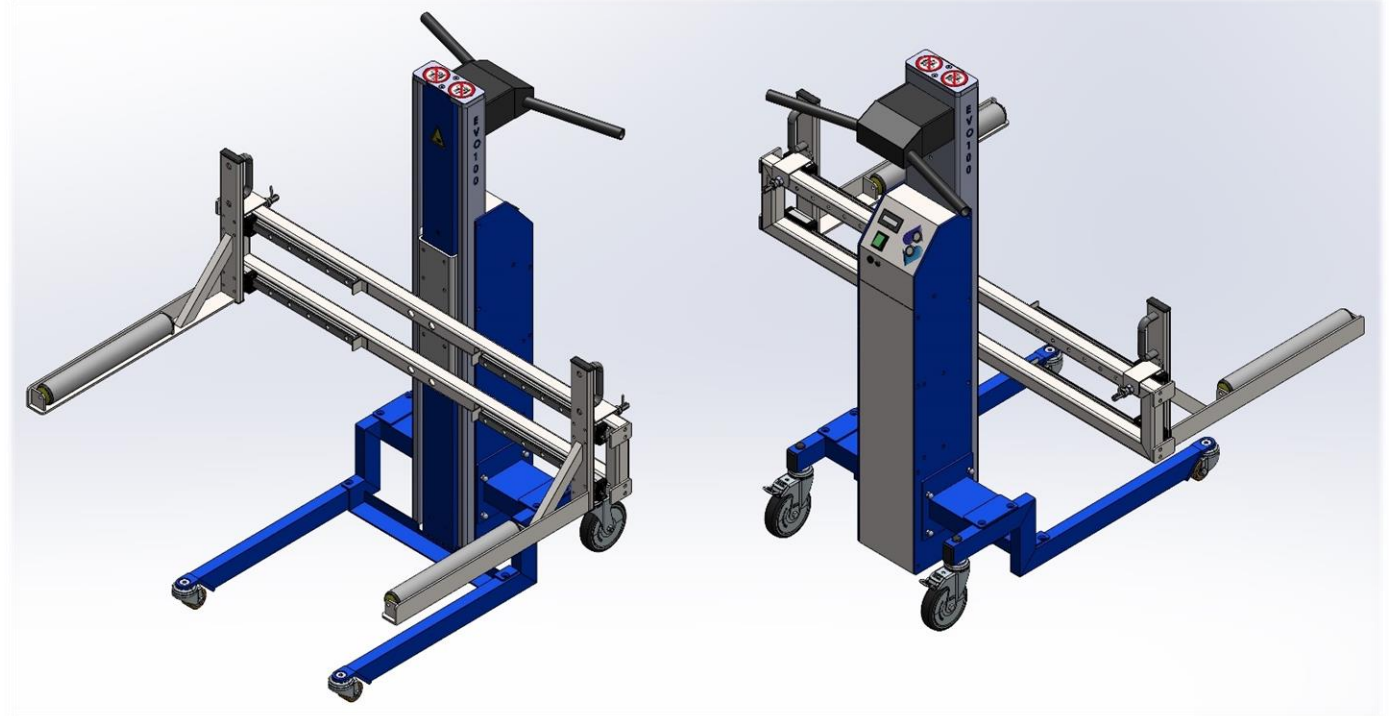

SMONTAGOMME							Materiale
Misure mm						PORTATA	
A	B	C	D	E			
470-1070	1250	750	380	400	45Kg	Ferro	

Disponibile anche in versione zavorrata con gambe corte adatta ad operazioni di smontaggio gomme in fosse da officina:

- **LUNGHEZZA GAMBA CORTA:**
240 mm
- **SBALZO DEL PIANO RISPETTO ALLA GAMBA:** 460 mm

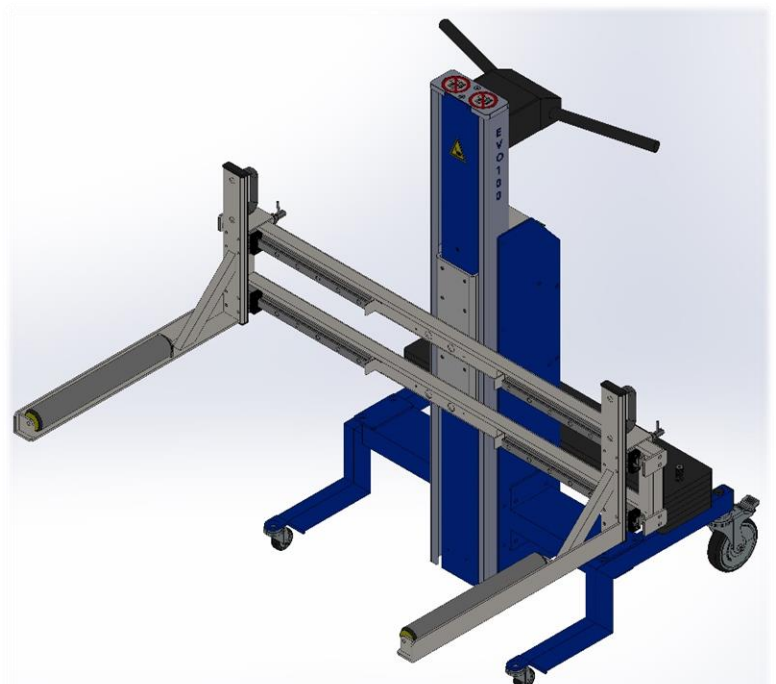

EVO150

- Portata massima: 150 Kg
- Struttura in acciaio e alluminio per garantire robustezza ed al contempo grande leggerezza e maneggevolezza.
- Peso del carrello, senza accessori: da 58 Kg c.a. fino a 65 kg ca. (variabile in caso di zavorre)
- Salita e discesa motorizzata (velocità da 75mm/s) con cinghia dentata in gomma e trefoli d'acciaio
- Dispositivo di sicurezza anti-schiacciamento, in fase di discesa, su tutti i modelli
- Alimentazione 24V (2 batterie 12V 26Ah)
- Display LCD con indicazione carica delle batterie, voltaggio e percentuale di carica
- Elettronica dotata di "Soft-start" con rampa di accelerazione nella fase di salita e discesa dell'accessorio di sollevamento per consentire una maggiore precisione di posizionamento
- Gambe anteriori ribassate per favorire inserimento sotto bancali o simili
- Ruote anteriori e posteriori pivotanti con cuscinetti per una maggiore maneggevolezza e scorrevolezza
- Dispositivo di bloccaggio presente sulle ruote posteriori
- Sistema di recupero dell'energia in fase di discesa
- Autonomia di almeno 100 cicli di salita e discesa alla massima portata
- Ricarica completa in 8 ore tramite carica batterie in dotazione
- Assenza di olii, grassi per i meccanismi interni.
- Assenza di componenti in teflon a bordo macchina
- Fusibile di sicurezza interno per la protezione del sistema in caso di malfunzionamenti, accessibile dall'esterno
- Dotazione a corredo della macchina: libretto uso e manutenzione, certificazione CE, elenco controlli svolti durante il collaudo, caricabatterie esterno 220V

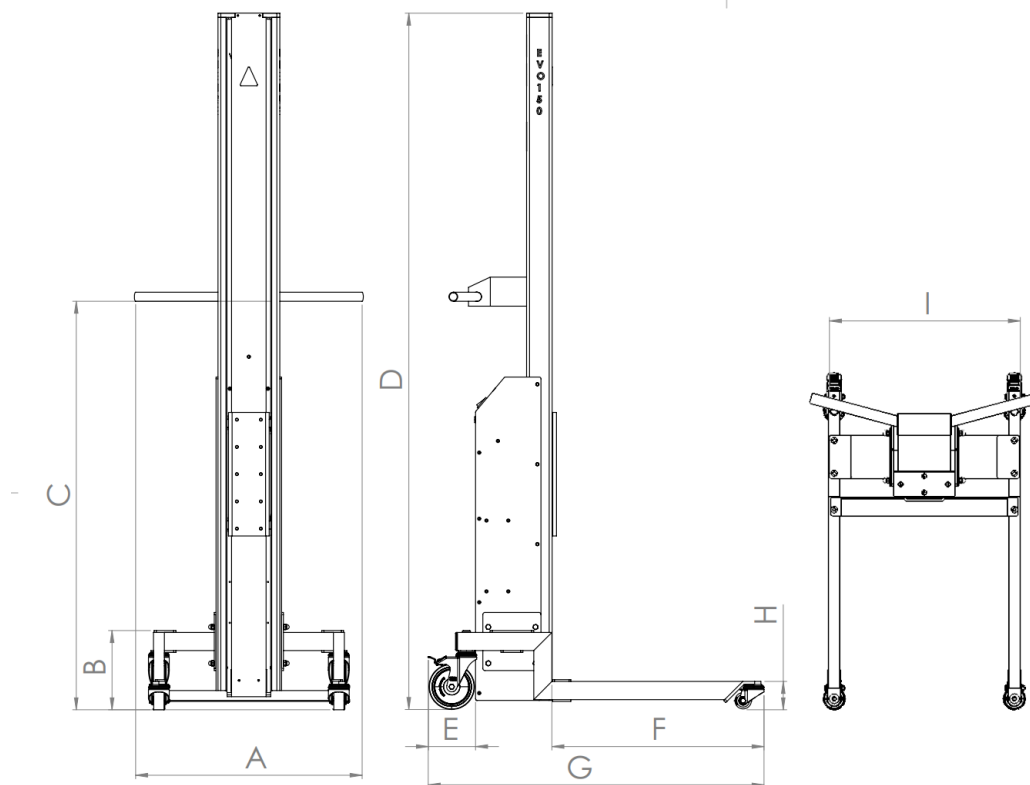

Codice sollevatore:	Misure mm										Peso Kg	Corsa carrello mm
	A	B	C	D	E	F	G	H	I			
EVO100 L	629	218	1125	1917	131	584	925	78	525	65	1510	
EVO100 M	629	218	1125	1536	131	584	925	78	525	62	1125	
EVO 100 S	629	218	1125	1236	131	584	925	78	525	58	825	

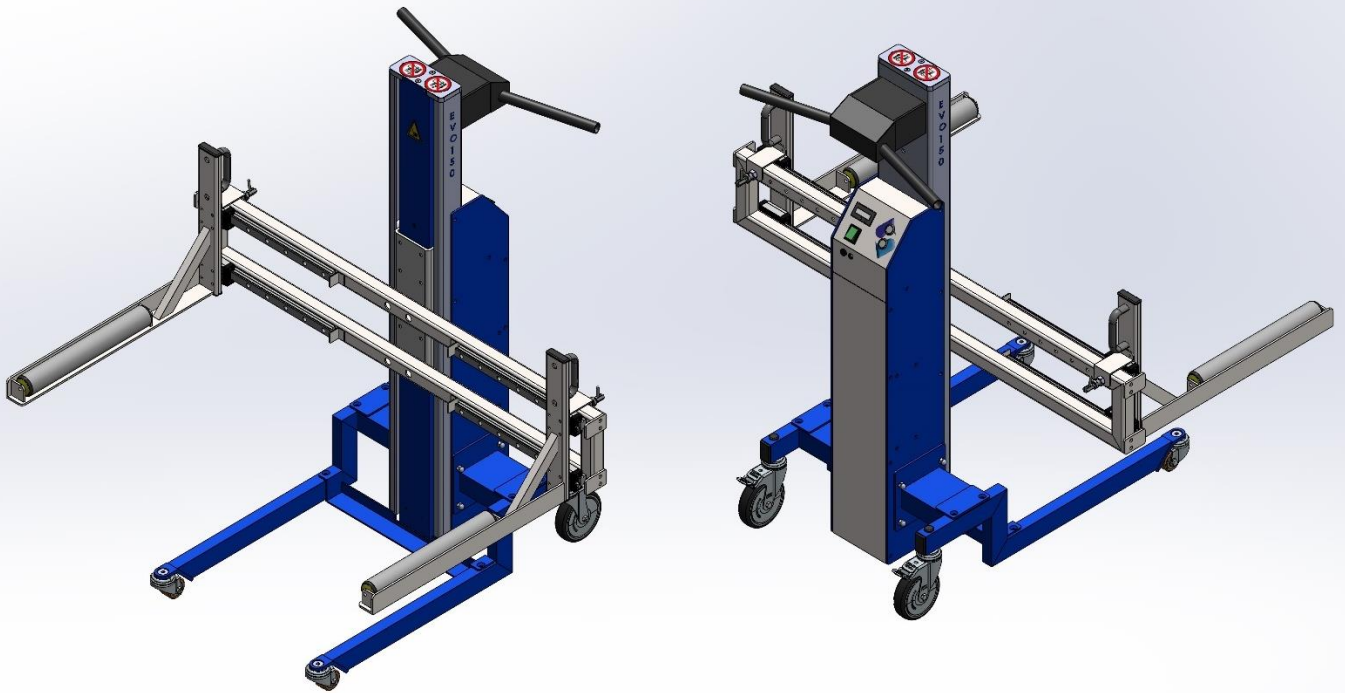

SMONTAGOMME						
Misure mm						Materiale
A	B	C	D	E	PORTATA	
470-1070	1250	750	380	400	45Kg	Ferro

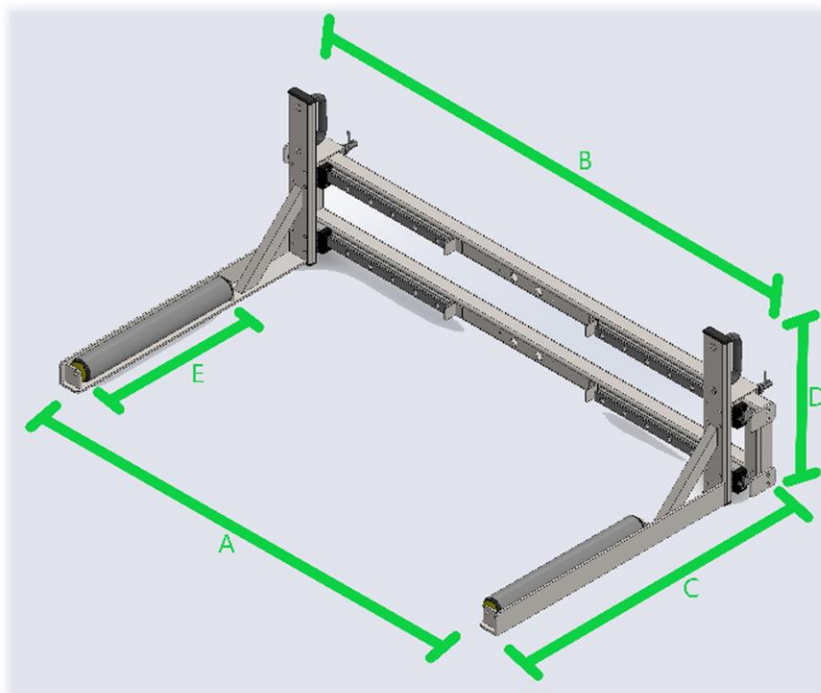

EVO200

- Portata massima: 200 Kg
- Struttura in acciaio e alluminio per garantire robustezza ed al contempo grande leggerezza e maneggevolezza.
- Peso del carrello, senza accessori: da 112 Kg c.a. fino a 117 kg ca.
- Salita e discesa motorizzata (velocità di 75mm/s) con cinghia dentata in gomma e trefoli d'acciaio
- Dispositivo di sicurezza anti-schiacciamento, in fase di discesa, su tutti i modelli
- Alimentazione 24V (2 batterie 12V 40Ah)
- Display LCD con indicazione carica delle batterie, voltaggio e percentuale di carica
- Elettronica dotata di "Soft-start" con rampa di accelerazione nella fase di salita e discesa dell'accessorio di sollevamento per consentire una maggiore precisione di posizionamento
- Gambe anteriori ribassate per favorire inserimento sotto bancali o simili
- Ruote anteriori fisse e posteriori pivotanti con cuscinetti per una maggiore maneggevolezza e scorrevolezza
- Dispositivo di bloccaggio presente sulle ruote posteriori
- Sistema di recupero dell'energia in fase di discesa
- Autonomia di almeno 100 cicli di salita e discesa alla massima portata
- Ricarica completa in 10 ore tramite carica batterie in dotazione
- Assenza di olii, grassi per i meccanismi interni.
- Assenza di componenti in teflon a bordo macchina
- Fusibile di sicurezza interno per la protezione del sistema in caso di malfunzionamenti, accessibile dall'esterno
- Dotazione a corredo della macchina: libretto uso e manutenzione, certificazione CE, elenco controlli svolti durante il collaudo, caricabatterie esterno 220V

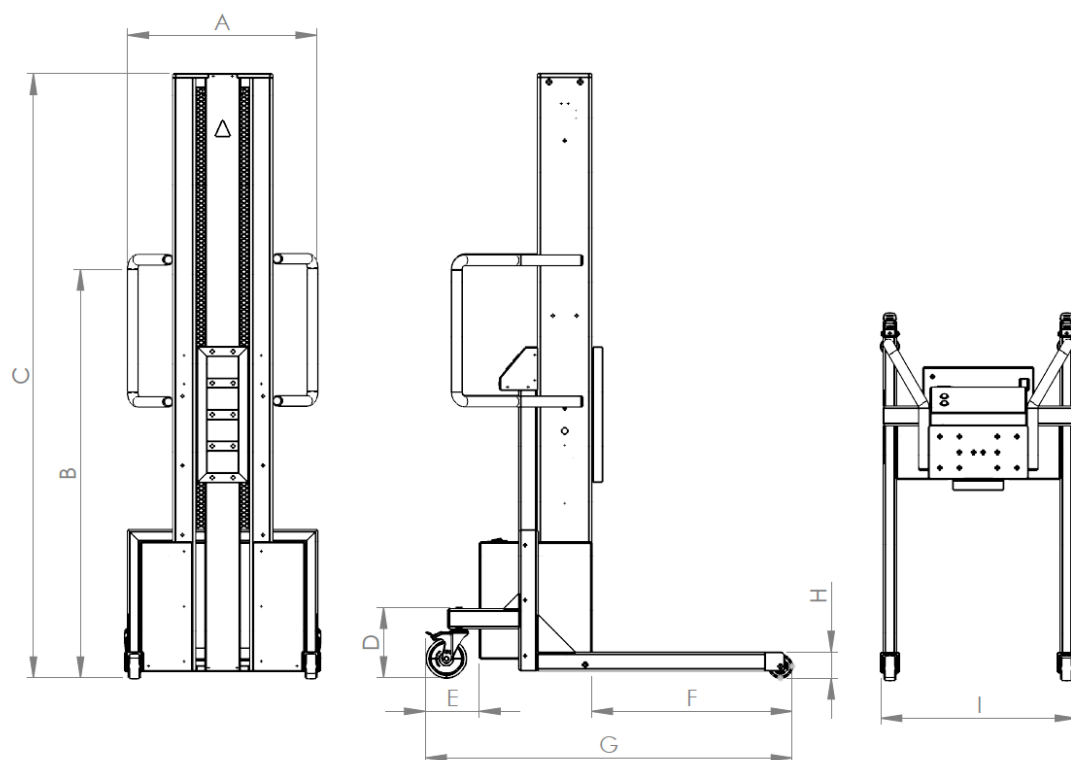

Codice sollevatore:	Misure mm									Peso Kg	Corsa carrello mm
	A	B	C	D	E	F	G	H	I		
EVO200 L	600	1295	1915	223	171	636	1162	83	618	117	1420
EVO200 M	600	1295	1535	223	171	636	1162	83	618	112	1040

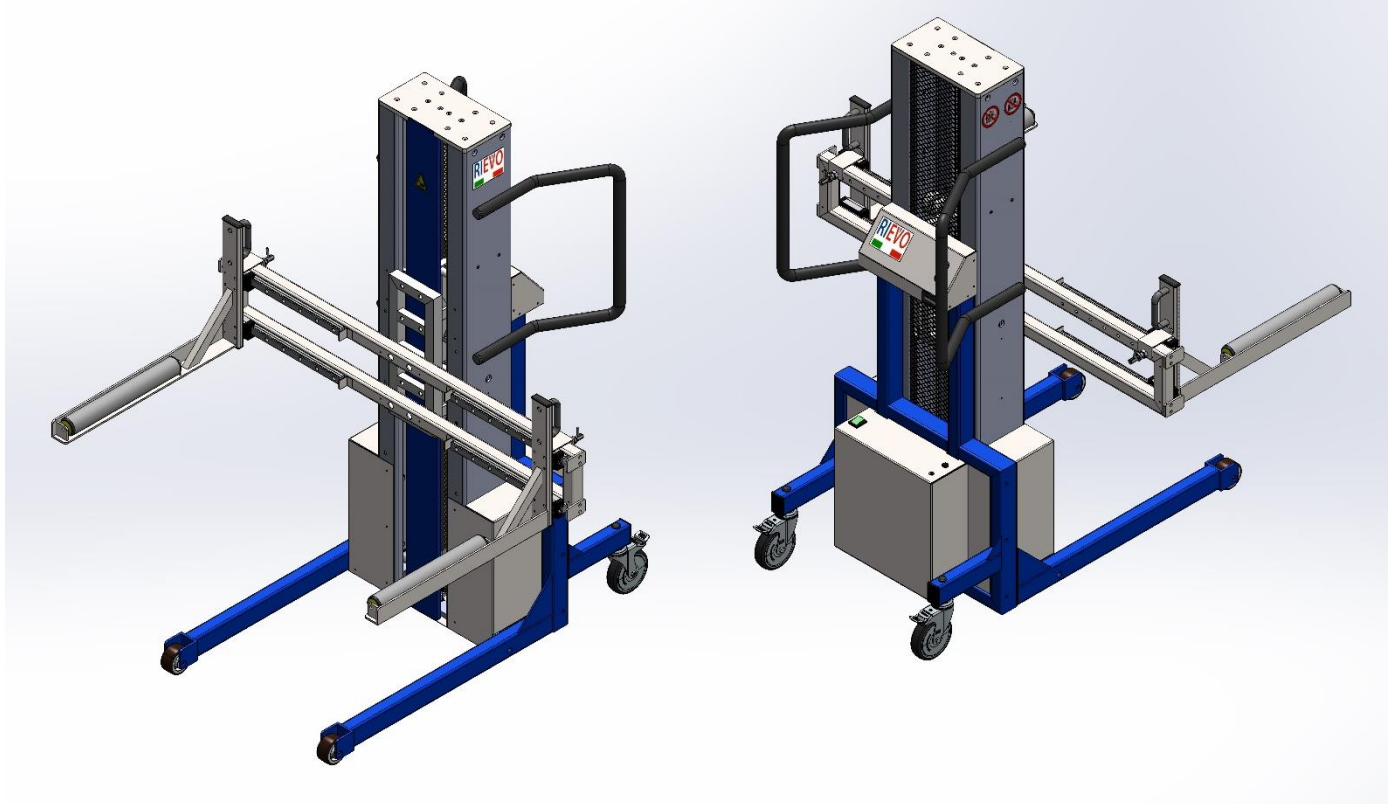

SMONTAGOMME						
Misure mm						Materiale
A	B	C	D	E	PORTATA	
470-1070	1250	750	380	400	45Kg	Ferro

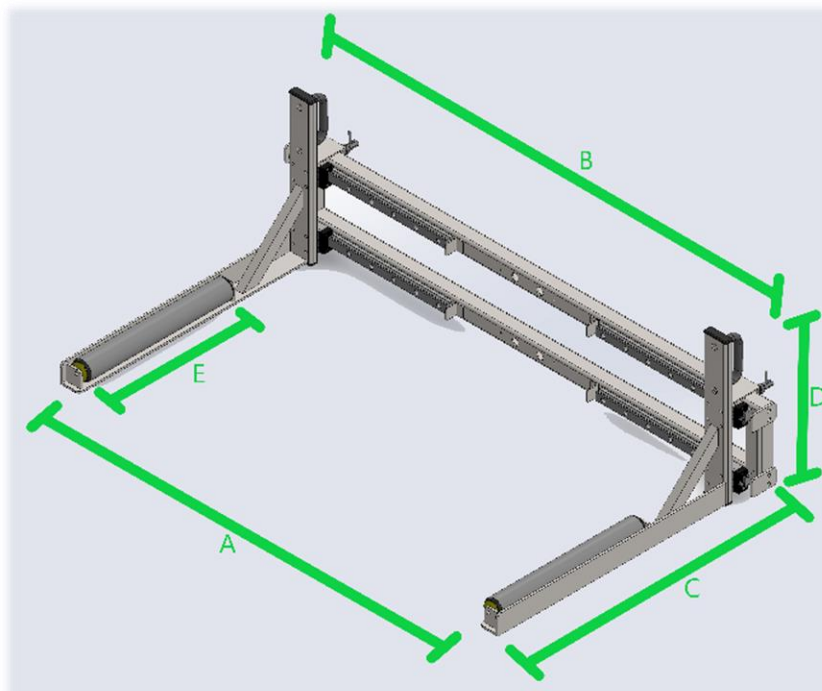

CONTATTI

Sede Legale

Stefal S.r.l.

Via Luigi Davia, 5

40017 San Giovanni in Persiceto (BO)

Sede Operativa

Divisione Rievo

Via Luigi Davia, 9D

40017 San Giovanni in Persiceto (BO)

C.F. 01239530379 - P.IVA 00540721206

Tel. (+39) 051- 6871609 | sales@rievo.it



VISITA IL NOSTRO SITO:

www.rievo.it | www.stefal-cablaggi.it

SEGUICI SU:

[YOUTUBE](#)

[LINKEDIN](#)

[FACEBOOK](#)